

Yealink

Yealink IP PHONE

SIP-T19 E2 & SIP-T19P E2



Quick Start Guide (V81.20)

Packaging Contents

The following items are included in your package. If you find anything missing, contact your system administrator.

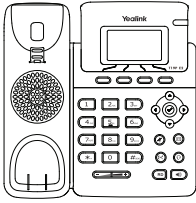

IP Phone

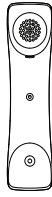

Handset

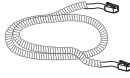

Handset Cord

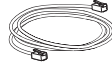

Ethernet Cable
(1.5m CAT5E UTP Cable)

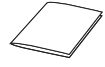

Quick Start Guide

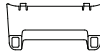

Stand



Power Adapter
(Optional)

Note: The models displayed on the phone differ from each other. The packaging content "IP Phone" listed above takes a SIP-T19P E2 IP phone as an example.

We recommend that you use the accessories provided or approved by Yealink. The use of unapproved third-party accessories may result in reduced performance.

Assembling the Phone

1. Attach and detach the stand, as shown below:

a) Attach the stand:

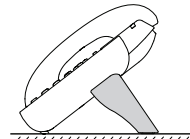
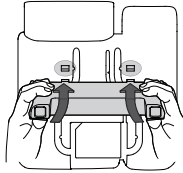
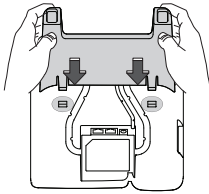

Desk Mount Method

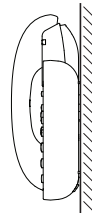
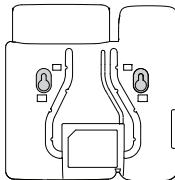
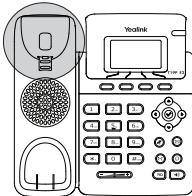
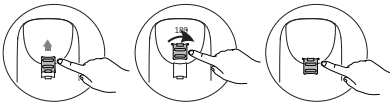

Wall Mount Method

Note: The hookswitch tab has a lip which allows the handset to stay on-hook when the IP phone is mounted vertically.

b) Detach the stand:

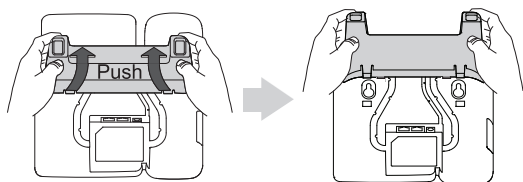

2. Connect the handset and optional headset, as shown below:

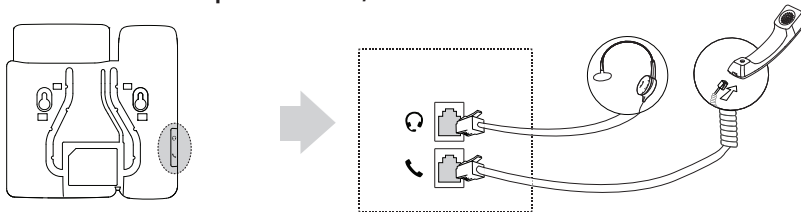

Note: The headset should be purchased separately.

3. Connect the network and power, as shown below:

You have two options for network and power connections. Your system administrator will advise you which one to use.

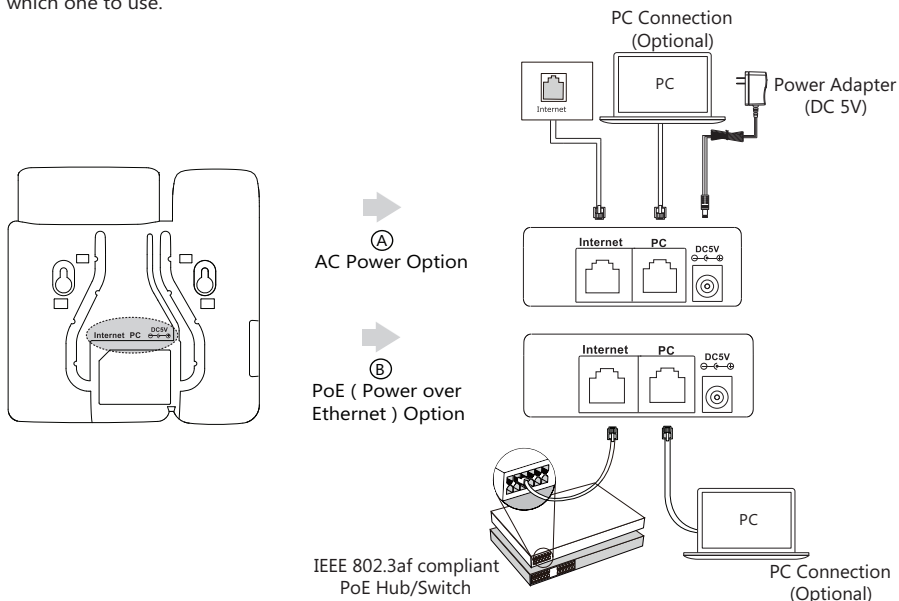

Note: The IP phone should be used with Yealink original power adapter (5V/600mA) only. The use of the third-party power adapter may cause the damage to the phone. If you are connecting a PC to your phone, we recommend that you use the Ethernet cable provided by Yealink. If inline power (PoE) is provided, you don't need to connect the power adapter. Make sure the hub/switch is PoE-compliant. PoE is only applicable to the SIP-T19P E2 IP phone.

Startup

After the IP phone is connected to the network and supplied with power, it automatically begins the initialization process. After startup, the phone is ready for use. You can configure the phone via web user interface or phone user interface.

Welcome
Initializing...please wait

Configuring Your Phone

Configuring via web user interface

Accessing the web user interface:

- กดปุ่ม  เมื่อโทรศัพท์ไม่ได้ใช้งานเพื่อรับที่อยู่ IP ของโทรศัพท์
- เปิดเว็บเบราว์เซอร์บนคอมพิวเตอร์ของคุณ ป้อนที่อยู่ IP ลงในแถบที่อยู่(ตัวอย่าง, "http://192.168.0.10" or "192.168.0.10"), แล้วกดปุ่ม **Enter**.
- ป้อนชื่อผู้ใช้ (ค่าเริ่มต้น: admin) และรหัสผ่าน (ค่าเริ่มต้น: admin) ในหน้าเข้าสู่ระบบและคลิก **Confirm**.

Network Settings: คลิกที่ **Network->Basic->IPv4 Config**

คุณสามารถกำหนดค่าการตั้งค่าเครือข่ายได้ดังต่อไปนี้:

DHCP: โดยค่าเริ่มต้น โทรศัพท์จะพยายามติดต่อกับเซิร์ฟเวอร์ DHCP ในเครือข่ายของคุณเพื่อรับการตั้งค่าเครือข่ายที่ถูกต้อง เช่น ที่อยู่ IP มาสก์เครือข่ายย่อย ที่อยู่เกตเวย์ และที่อยู่ DNS

Static IP Address: หากโทรศัพท์ไม่สามารถติดต่อกับเซิร์ฟเวอร์ DHCP ได้ด้วยเหตุผลใดก็ตาม คุณจะต้องกำหนดค่าที่อยู่ IP มาสก์เครือข่ายย่อย ที่อยู่เกตเวย์ ที่อยู่ DNS หลัก และที่อยู่ DNS รองสำหรับโทรศัพท์ด้วยตนเอง

Note: โทรศัพท์ IP ยังรองรับ IPv6 แต่ IPv6 จะถูกปิดใช้งานตามค่าเริ่มต้น

การตั้งค่าเครือข่ายที่ไม่ถูกต้องอาจทำให้ไม่สามารถเข้าถึงโทรศัพท์ได้และอาจส่งผลกระทบต่อประสิทธิภาพเครือข่าย โปรดติดต่อผู้ดูแลระบบของคุณเพื่อขอข้อมูลเพิ่มเติม

Account Settings: Click on **Account->Register**

Parameters of the account:

Register Status:	It shows the register status of the current account.
Line Active:	You can select Enabled/Disabled to enable/disable the account.
Label:	It is shown on the LCD screen to identify the account.
Display Name:	It is shown as Caller ID when placing a call.
Register Name:	It is an authenticated ID for authentication provided by ITSP (required).
User Name:	It is provided by ITSP for registration (required).
Password:	It is provided by ITSP for registration (required).
Server Host:	It is provided by ITSP for registration (required).

Register status icons on the LCD screen:



Registered



Registering



Register Failed

Note: Check with your system administrator if any error appears during the registration process or a specific configuration is required for your registration.

Configuring via phone user interface

Network Settings:

Press the **Menu** soft key when the phone is idle, select **Settings->Advanced Settings** (default password: admin)->**Network->WAN Port/VLAN/Web Server/802.1x/VPN/LLDP/CDP/NAT** to configure the network.

Account Settings:

Press the **Menu** soft key when the phone is idle, select **Settings->Advanced Settings** (default password: admin)->**Accounts** to configure the account.

Note: For more information on account parameters, refer to **Configuring via web user interface** above.

Basic Call Features

Placing a Call

Using the handset:

1. หยิบโทรศัพท์ขึ้นมา
2. กรอกตัวเลขแล้วกดปุ่ม **Send** ปุ่มซอฟต์แวร์คีย์

การใช้ลำโพงโทรศัพท์:

1. เมื่อวางหูโทรศัพท์แล้ว ให้กด  .
2. กรอกตัวเลขแล้วกดปุ่ม **Send** ปุ่มซอฟต์แวร์คีย์

การใช้ชุดหูฟัง:

1. เมื่อเชื่อมต่อชุดหูฟังแล้ว ให้กด  เพื่อเปิดใช้งานโหมดชุดหูฟัง
2. กรอกตัวเลขแล้วกดปุ่ม **Send** ปุ่มซอฟต์แวร์คีย์

Note: ระหว่างการโทร คุณสามารถสลับระหว่างโหมดชุดหูฟัง โหมดแฮนด์ฟรีแบบสปีคเกอร์โฟน และโหมดหูฟังได้ โดยการกดปุ่มชุดหูฟัง ปุ่มสปีคเกอร์โฟน หรือยกหูโทรศัพท์ขึ้น โหมดชุดหูฟังต้องเชื่อมต่อชุดหูฟังด้วย

การรับสายโทรศัพท์

การใช้งานหูฟัง:

หยิบโทรศัพท์ขึ้นมา

การใช้ลำโพงโทรศัพท์:

กด 

การใช้ชุดหูฟัง:

กด 

Note: คุณสามารถปฏิเสธสายเรียกเข้าได้โดยการกดปุ่มซอฟต์แวร์คีย์ปฏิเสธ

การสิ้นสุดการโทร

การใช้โทรศัพท์มือถือ:

วางหูโทรศัพท์หรือกดปุ่ม **EndCall** ปุ่มซอฟต์แวร์คีย์

การใช้ลำโพงโทรศัพท์:

กด  หรือกดปุ่ม **EndCall** ปุ่มซอฟต์แวร์คีย์

การใช้ชุดหูฟัง: กดปุ่ม



EndCall ปุ่มซอฟต์แวร์คีย์

โทรซ้ำ

- กดปุ่ม  เพื่อเข้าสู่ **Placed Calls** รายการ และกด  หรือ  เพื่อเลือกรายการที่ต้องการแล้วกด  หรือ

- กด  สองครั้งเมื่อโทรศัพท์อยู่ในสถานะว่าง เพื่อโทรออกหมายเลขที่โทรออกล่าสุด

ปิดเสียงการโทรและเปิดเสียง

- กดปุ่ม  เพื่อปิดเสียงไมโครโฟนในระหว่างการโทร
- กดปุ่ม  อีกครั้งเพื่อยกเลิกการปิดเสียงการโทร

การพักสายและโทรต่อ

การพักสาย:

กดปุ่ม **Hold** ปุ่มซอฟต์แวร์ระหว่างการสนทนาที่ใช้งานอยู่



หากต้องการโทรต่อ ให้ทำอย่างใดอย่างหนึ่งต่อไปนี้:

- หากมีสายรอสายเพียงสายเดียว ให้กดปุ่ม **Resume** ปุ่มซอฟต์แวร์
- หากมีสายรอสายมากกว่าหนึ่งสาย ให้กด  หรือ  เพื่อเลือกสายที่ต้องการแล้วกดปุ่ม **Resume** ปุ่มซอฟต์แวร์



การโอนสาย

คุณสามารถโอนสายได้ด้วยวิธีต่อไปนี้:



การโอนแบบไม่ระบุ

- กดปุ่ม  หรือกด **Tran** ปุ่มซอฟต์แวร์ระหว่างการโทร สายจะถูกพักสายไว้
- ระบุหมายเลขที่ต้องการโอนย้าย
- กดปุ่ม  หรือ กด **Tran** ปุ่มซอฟต์แวร์

การโอนแบบกึ่งเข้าร่วม

- กด  หรือ กดปุ่ม **Tran** ปุ่มซอฟต์แวร์ระหว่างการโทร สายจะถูกพักสายไว้
- กรอกหมายเลขที่ต้องการโอนย้าย จากนั้นกด  .
- กด  หรือ กดปุ่ม **Tran** ปุ่มซอฟต์แวร์เมื่อคุณได้ยินเสียงเรียกเข้ากลับ

เข้าร่วมการถ่ายโอนสาย

- กดปุ่ม  หรือกด **Tran** ปุ่มซอฟต์แวร์ระหว่างการโทร สายจะถูกพักสายไว้
- กรอกหมายเลขที่ต้องการโอนย้าย จากนั้นกด  .
- กดปุ่ม  หรือกด **Tran** ปุ่มซอฟต์แวร์เมื่อบุคคลที่สองรับสาย

ส่งต่อการโทร



เพื่อเปิดใช้งานการส่งต่อสาย:

- กดปุ่ม **Menu** ปุ่มซอฟต์แวร์เมื่อโทรศัพท์ไม่ได้ใช้งาน จากนั้นเลือก **Features->Call Forward**.
- เลือกประเภทการส่งต่อที่ต้องการ:

Always Forward----สายเรียกเข้าจะถูกโอนต่อโดยไม่มีเงื่อนไข

Busy Forward----สายเรียกเข้าจะถูกโอนสายเมื่อโทรศัพท์กำลังไม่ว่าง

No Answer Forward----สายเรียกเข้าจะถูกส่งต่อหากไม่มีการตอบรับภายในระยะเวลาหนึ่ง

- กรอกรายหมายเลขที่ต้องการส่งต่อ **No Answer Forward**, กดรอเวลา  หรือ  เพื่อเลือกสิ่งที่ต้องการก่อนที่จะส่งต่อจาก **After Ring Time** field.
- กดปุ่ม **Save** ปุ่มซอฟต์แวร์เพื่อยอมรับการเปลี่ยนแปลง

การประชุมทางโทรศัพท์

- กดปุ่ม **NewCall** ปุ่มซอฟต์แวร์ระหว่างการสนทนา สายจะถูกพักสายไว้
- กรอกหมายเลขฝ่ายที่สองแล้วกดปุ่ม **Send** ปุ่มซอฟต์แวร์
- กดปุ่ม **Conf** ปุ่มซอฟต์แวร์เมื่อฝ่ายที่สองตอบรับ ทุกฝ่ายจะเข้าร่วมการประชุมแล้ว
- กดปุ่ม **EndCall** ปุ่มซอฟต์แวร์เพื่อตัดการเชื่อมต่อจากทุกฝ่าย

Note: คุณสามารถแบ่งการประชุมทางโทรศัพท์ออกเป็นสองสายแยกกันได้โดยการกดปุ่มซอฟต์แวร์แยก

ข้อความเสียง



ไฟแสดงสถานะกำลังรอข้อความบนหน้าจอว่าง แสดงว่าข้อความเสียงอย่างน้อยหนึ่งข้อความกำลังรออยู่ที่ศูนย์ข้อความ ไฟ LED แสดงสถานะพลังงานจะกะพริบซ้ำๆ เป็นสีเหลือง

การฟังข้อความเสียง:

1. กดปุ่ม  หรือ กดปุ่ม **Connect** ปุ่มซอฟต์แวร์คีย์
2. ทำตามคำแนะนำเสียงเพื่อฟังข้อความเสียงของคุณ

การปรับแต่งโทรศัพท์ของคุณ



ประวัติการโทร

1. กดปุ่ม **History** ปุ่มซอฟต์แวร์คีย์เมื่อโทรศัพท์ไม่ได้ใช้งาน ให้กด  หรือ  เพื่อเลื่อนดูรายการ
2. เลือกรายการจากรายการ คุณสามารถดำเนินการดังต่อไปนี้:
 - กดปุ่ม **Send** ปุ่มซอฟต์แวร์คีย์สำหรับโทรออก
 - กดปุ่ม **Delete** ปุ่มซอฟต์แวร์คีย์เพื่อลบรายการออกรายการหากคุณกดปุ่ม **Option** ปุ่มซอฟต์แวร์คีย์ คุณยังสามารถทำสิ่งต่อไปนี้ได้:
 - Select **Detail** เพื่อดูข้อมูลรายละเอียดเกี่ยวกับรายการ
 - Select **Add to Contact** เพื่อเพิ่มรายการลงในไดเรกทอรีที่ท้องถิ่น
 - Select **Add to Blacklist** เพื่อเพิ่มรายการเข้าในบัญชีดำ
 - Select **Delete All** เพื่อลบรายการทั้งหมดออกรายการสมุดรายชื่อติดต่อ



วิธีเพิ่มผู้ติดต่อ:

1. กดปุ่ม **Dir** ปุ่มซอฟต์แวร์คีย์เมื่อโทรศัพท์ไม่ได้ใช้งาน จากนั้นเลือก **All Contacts**.
2. กดปุ่ม **Add** ปุ่มซอฟต์แวร์คีย์เพื่อเพิ่มรายชื่อติดต่อ
3. ป้อนชื่อผู้ติดต่อที่ไม่ซ้ำกัน **Name** ฟิลด์และหมายเลขติดต่อในช่องที่เกี่ยวข้อง
4. กดปุ่ม **Add** ปุ่มซอฟต์แวร์คีย์เพื่อยอมรับการเปลี่ยนแปลง

การแก้ไขข้อมูลติดต่อ:



1. กดปุ่ม **Dir** ปุ่มซอฟต์แวร์คีย์เมื่อโทรศัพท์ไม่ได้ใช้งาน จากนั้นเลือก **All Contacts**.
2. กดปุ่ม  or  เพื่อเลือกผู้ติดต่อที่ต้องการ ให้กดปุ่ม **Option** ปุ่มซอฟต์แวร์คีย์แล้วเลือก **Detail** จากรายการแจ้งเตือน
3. แก้ไขข้อมูลการติดต่อ
4. กดปุ่ม **Save** ปุ่มซอฟต์แวร์คีย์เพื่อยอมรับการเปลี่ยนแปลง

หากต้องการลบข้อมูลติดต่อ:





1. กดปุ่ม **Dir** ปุ่มซอฟต์แวร์คีย์เมื่อโทรศัพท์ไม่ได้ใช้งาน จากนั้นเลือก **All Contacts**.
2. กดปุ่ม  or  เพื่อเลือกผู้ติดต่อที่ต้องการ ให้กดปุ่ม **Option** ปุ่มซอฟต์แวร์คีย์แล้วเลือก **Delete** จากรายการแจ้งเตือน
3. กดปุ่ม **OK** ปุ่มซอฟต์แวร์คีย์เมื่อหน้าจอ LCD แจ้งว่า "ลบรายการที่เลือกหรือไม่".

Note: คุณสามารถเพิ่มรายชื่อติดต่อจากประวัติการโทรได้อย่างง่ายดาย สำหรับข้อมูลเพิ่มเติม โปรดดูประวัติการโทรด้านบน

การปรับระดับเสียง

- Press  ในระหว่างการโทรเพื่อปรับระดับเสียงของเครื่องรับโทรศัพท์/ลำโพงโทรศัพท์/ชุดหูฟัง
- Press  เมื่อโทรศัพท์อยู่ในสถานะไม่ได้ใช้งานหรือมีเสียงเรียกเข้า ให้ปรับระดับเสียงเรียกเข้า

เสียงเรียกเข้า

1. Press the **Menu** ปุ่มซอฟต์แวร์คีย์เมื่อโทรศัพท์ไม่ได้ใช้งาน จากนั้นเลือก **Settings->Basic Settings->Sound->Ring Tones**.
2. กด  or  to select **Common** หรือบัญชีที่ตัด ออการแล้ว กด **Enter** ปุ่มซอฟต์แวร์คีย์ เพื่อเลือก
3. กด  or  เสียงเรียกเข้าที่ต้องการ
4. กดปุ่ม **Save** ปุ่มซอฟต์แวร์คีย์เพื่อยอมรับการเปลี่ยนแปลง

About us

Founded in 2001, Yealink, a leading provider of VoIP Phone and IP communication solutions, has been focusing on VoIP products characterized by reliable quality, easy deployment and affordable price for more than a decade. Today, customers from over 140 countries rely on Yealink as the backbone of global collaboration to extend the value of network communications.

More about Yealink

Since 2001, Yealink has continued to develop state-of-the art, hi-tech VoIP communication terminals that include IP video phones, IP phones and USB phones. With a worldwide market in more than 140 countries, the company has also established a first-class international service network.

Our priorities are quality, functionality, ease-of-use, customer support and competitive pricing. To provide new solutions for the future in this fast-evolving sector, Yealink's large, talented and highly-experienced VoIP R&D team is totally committed to the pursuit of excellence.

To date, we have passed more than 80 interoperability tests and meet certification requirements set by leading VoIP system and platforms. Yealink works in close partnership with T-Mobile, Telefonica, Portugal Telecom and other leading telecommunication service providers.



YEALINK(XIAMEN) NETWORK TECHNOLOGY CO.,LTD.
Web: www.yealink.com
Addr: 309, 3th Floor, No.16, Yun Ding North Road, Huli
District, Xiamen City, Fujian, P.R. China
Copyright©2016Yealink Inc.All right reserved.